

Spotlight

Modello/Model	Watt	Alimentazione/Input
ZP011	9W	24Vdc
ZP012/6	15W	24Vdc
ZP012/9	24W	24Vdc

IT ISTRUZIONI DI SICUREZZA

- L'apparecchio deve essere installato, connesso e testato da un elettricista qualificato e in accordo con le norme vigenti.
- Disconnettere l'alimentatore prima dell'installazione o della manutenzione dell'apparecchio e assicurarsi che i cavi non vengano danneggiati.
- Pulire l'apparecchio con un panno leggero e un detergente a pH neutro.
- Laddove si abusasse dell'apparecchio o si apportassero modifiche, la garanzia sarebbe da considerarsi nulla.
- Il fornitore è libero di apportare modifiche al design, specificazioni ed istruzioni di montaggio.

EN SAFETY INSTRUCTIONS

- The device should be installed, connected and tested by a qualified electrician, and in accordance with local regulations.
- Turn off the power supply before installation or maintenance of the device, and make sure that the cables will not be squeezed or damaged by sharp edges.
- Clean the device with a soft cloth and a standard pH neutral detergent. Stainless steel surfaces should be maintained regularly.
- Misuse or changes to the device cause loss of warranty.
- The manufacturer is free to change the design, specifications and instructions for assembly.

ISTRUZIONI PER L'INSTALLAZIONE/INSTALLATION INSTRUCTIONS

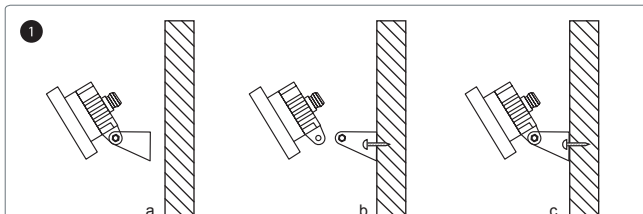

- IT** a. Scegliere il luogo dove fissare il prodotto.
b. Smontare la staffa di supporto svitando le viti laterali. Forare la parete e fissare la staffa con tasselli e viti.
c. Rimontare il prodotto stringendo le viti laterali bloccando così la staffa.

- EN** a. Choose the place to fix the product.
b. Detach the bracket screwing out lateral screws. Punch holes in the wall and fix the bracket with rawlplugs and screws.
c. Assemble the product to the bracket with the lateral screws fixing the device in its final position.

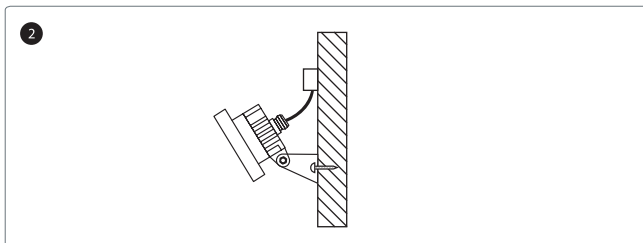

- IT** Gli apparecchi, per sicurezza nei confronti del grado di protezione, sono sigillati e forniti di cavo di alimentazione, la connessione deve essere eseguita con pressacavi IP67. Realizzare la connessione elettrica nelle scatole di derivazione.

- EN** The light fittings are delivered with a single cable gland, are sealed and are delivered with power supply cable. Make the connections in this case.

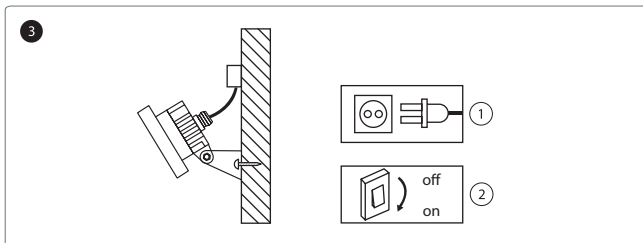

- IT** Verificare la corretta esecuzione dei collegamenti al circuito di alimentazione, procedere con l'accensione.

- EN** After verifying the correct circuit, wiring to the power supply, switch on the electricity for the light fitting.

ZP011

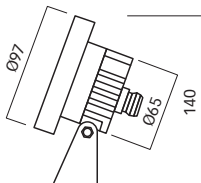

ZP012

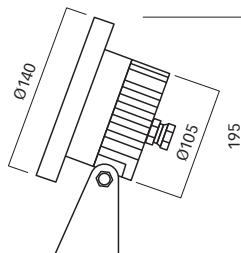

SCHEMI DI COLLEGAMENTO/CONNECTION DIAGRAMS

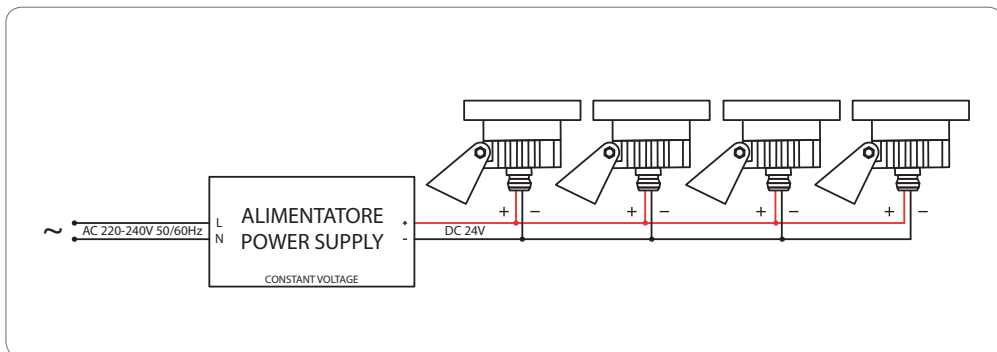

ACCESSORI/ACCESSORIES

SERIE ALP
TENSIONE COSTANTE
CONSTANT VOLTAGE



ALP015.24



ALP030.24



ALP060.24



ALP120.24



ALP150.24

ZP011	1	Min 1 - Max 3	Min 1 - Max 6	Min 1 - Max 12	Min 1 - Max 15
ZP012/6	-	1	Min 1 - Max 3	Min 1 - Max 6	Min 1 - Max 9
ZP012/9	-	1	Min 1 - Max 2	Min 1 - Max 4	Min 1 - Max 6

Alimentatori non inclusi/Drivers not included

Spotlight RGB

Modello/Model	Watt	Alimentazione/Input
ZP011	9W	350mA
ZP011	3W	12Vdc

IT

ISTRUZIONI DI SICUREZZA

- L'apparecchio deve essere installato, connesso e testato da un elettricista qualificato e in accordo con le norme vigenti.
- Disconnettere l'alimentatore prima dell'installazione o della manutenzione dell'apparecchio e assicurarsi che i cavi non vengano danneggiati.
- Pulire l'apparecchio con un panno leggero e un detergente a pH neutro.
- Laddove si abusasse dell'apparecchio o si apportassero modifiche, la garanzia sarebbe da considerarsi nulla.
- Il fornitore è libero di apportare modifiche al design, specificazioni ed istruzioni di montaggio.

EN

SAFETY INSTRUCTIONS

- The device should be installed, connected and tested by a qualified electrician, and in accordance with local regulations.
- Turn off the power supply before installation or maintenance of the device, and make sure that the cables will not be squeezed or damaged by sharp edges.
- Clean the device with a soft cloth and a standard pH neutral detergent. Stainless steel surfaces should be maintained regularly.
- Misuse or changes to the device cause loss of warranty.
- The manufacturer is free to change the design, specifications and instructions for assembly.

ISTRUZIONI PER L'INSTALLAZIONE/INSTALLATION INSTRUCTIONS

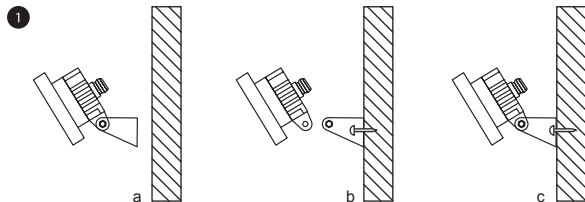

- IT**
- Scegliere il luogo dove fissare il prodotto.
 - Smontare la staffa di supporto svitando le viti laterali. Forare la parete e fissare la staffa con tasselli e viti.
 - Rimontare il prodotto stringendo le viti laterali bloccando così la staffa.

- EN**
- Choose the place to fix the product.
 - Detach the bracket screwing out lateral screws. Punch holes in the wall and fix the bracket with rawplugs and screws.
 - Assemble the product to the bracket with the lateral screws fixing the device in its final position.

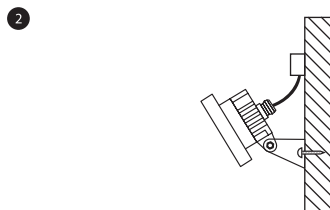

- IT** Gli apparecchi, per sicurezza nei confronti del grado di protezione, sono sigillati e forniti di cavo di alimentazione, la connessione deve essere eseguita con pressacavi IP67. Realizzare la connessione elettrica nelle scatole di derivazione.

- EN** The light fittings are delivered with a single cable gland, are sealed and are delivered with power supply cable. Make the connections in this case.

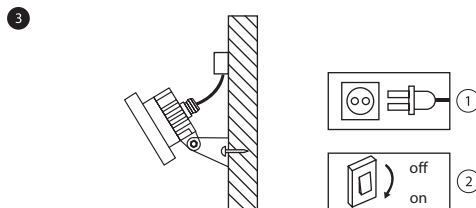

- IT** Verificare la corretta esecuzione dei collegamenti al circuito di alimentazione, procedere con l'accensione.

- EN** After verifying the correct circuit, wiring to the power supply, switch on the electricity for the light fitting.

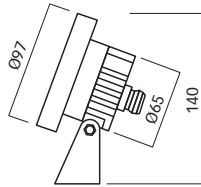

SCHEMI DI COLLEGAMENTO/CONNECTION DIAGRAMS

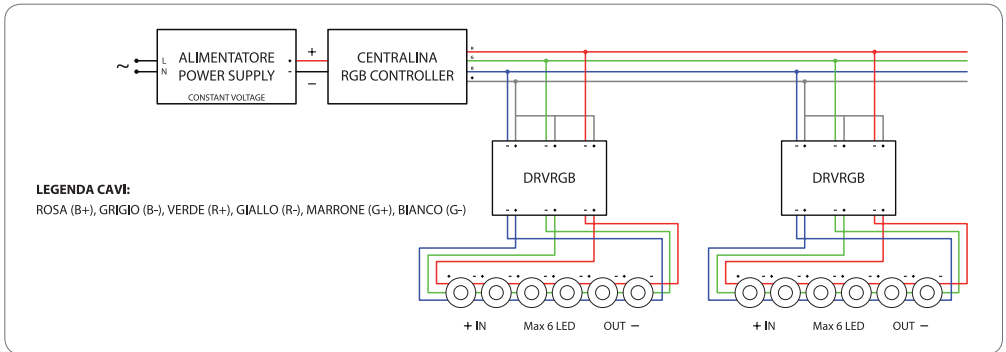

ACCESSORI/ACCESSORIES



DRVRGB.IP

ZP011

1 - 2 LED



CTR112RGB

x



CTR031

Min 1 - Max 3

Accessori non inclusi/Accessories not included